



Smontagomme autocarro 56" in versione compatta adatta ad installazioni su veicoli commerciali per servizio mobile

ENERGY SAVING



TBE 145 VAN

N-S



Il modello TBE145 VAN rappresenta la soluzione ad alte prestazioni per la gestione di ruote del settore trasporto pesante, agricolo e movimento terra.



SMOTAGOMME PER CAMION - AGRICOLTURA - MOVIMENTO TERRA

Mondolfo Ferro da sempre è orientata al **perfezionamento tecnologico** e **all'evoluzione** dei propri prodotti. Il TBE 145 VAN è stato reingegnerizzato per offrire la possibilità di avere **dimensioni di macchina compatte** idonee all'**installazione sul pianale dell'autocarro per servizio mobile**.

Lo smontagomme può essere alimentato elettricamente con tensione di rete 400v o mediante generatore di corrente con potenza minima 4 kW (solo smontagomme).

Disponibile nella versione di serie con comando aereo oppure nella versione opzionale con colonna comandi a terra, sulla quale è possibile installare l'unità di trasmissione radio.

Le **dimensioni compatte** e la versatilità di questo modello ne caratterizzano l'installazione sui pianali degli autocarri sia in senso longitudinale che trasversale, per offrire un **servizio mobile** dedicato all'agricoltura e all'autocarro.

Il TBE 145 VAN è anche **risparmio energetico**, è predisposto di **ENERGY SAVING**, per ridurre al massimo i consumi elettrici.

Ogni qualvolta la macchina non lavora si spegne automaticamente, per ripartire al primo comando.

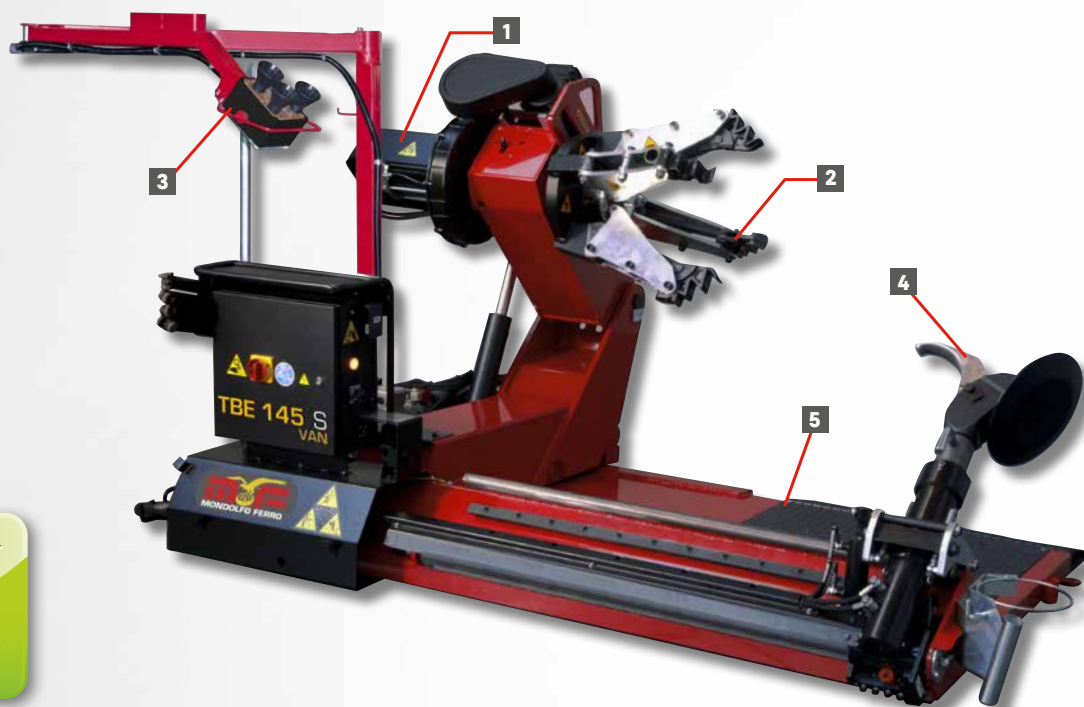

MOVIMENTI INDIPENDENTI

Nuova **movimentazione indipendente del carro autocentrante e del braccio porta utensili**.

Questo permetterà di posizionare in maniera veloce, precisa e puntuale la ruota rispetto agli utensili di smontaggio.



Modello disponibile nelle versioni:

SEMIAUTOMATICA:
TBE145 VAN N con sollevamento e rotazione utensili manuale (super compatto).

AUTOMATICA:
TBE145 VAN S con sollevamento e rotazioni utensili gestite dall'unità di controllo.

1 GRUPPO RIDUTTORE A 2 VELOCITÀ

Già collaudato ed affidabile, questo riduttore viene utilizzato sui principali smontagomme Mondolfo Ferro TBE156 e TBE160. **L'impiego di un motore elettrico auto-frenante, offre maggior precisione in fase di smontaggio e montaggio degli pneumatici.**



2 MORSA

Morsa a comando idraulico capace di operare su cerchi da **14" a 56"** (utilizzando le prolunghie in dotazione). Per i cerchi in alluminio, sempre disponibili, a richiesta, gli esclusivi anelli di bloccaggio oppure le protezioni da applicare direttamente sul cinematismo di presa. **2 velocità di rotazione.**



3 QUADRO COMANDI

Tutti i comandi sono raggruppati **sull'ergonomica consolle**, in perfetta tradizione Mondolfo Ferro.

Disposti secondo razionalità e comodità d'utilizzo, i comandi permetteranno all'operatore di svolgere tutte le operazioni **senza fatica, in modo rapido e sicuro.**



4 BRACCIO UTENSILI

Il braccio utensili nella versione **TBE145 N VAN**, è compatto e leggero.

La gestione della rotazione e l'alzata del braccio utensili avviene manualmente tramite apposite leve di scancio rapido.



Il braccio utensili, totalmente idraulico nella versione **TBE145 S VAN**, è solido e robusto. Tramite i comandi idraulici si potrà gestire la rotazione e l'alzata del braccio utensili.

5 NUOVO BASAMENTO

Il TBE145 VAN offre un nuovo basamento compatto che garantisce una larghezza ruota fino a 1000mm.

Le sue ridotte dimensioni di ingombro ne caratterizzano l'uso su pianali di autocarro per un servizio mobile di altissima qualità.

Il nuovo basamento **garantisce un peso massimo ruota di 1200 Kg.**



TBE 145 VAN N-S

DATI TECNICI

Larghezza max. ruota	1000 mm
Diametro max. ruota	2200 mm
Capacità della morsa	14" ÷ 56"
Ø minimo foro centrale ruota	110 mm
Motore centralina idraulica	3ph - 1,5 kW
Motoriduttore a due velocità	3ph 1,3 kW ÷ 1,8 kW
Coppia max. fornita	4200 Nm
Forza stallonatore	2900 kg
Peso ruota sollevabile	1200 kg
Capacità cilindro sollevamento ruota	2200 kg
Voltaggio	400/230 V - 3 ph - 50/60 Hz
Peso macchina	900 kg
Peso generatore	480 kg

DOTAZIONE



ACCESSORI CONSIGLIATI



Adattatore bloccaggio cerchi in lega

8-12100007 Ø 161 mm **8-12300001** Ø 220 mm
8-12100005 Ø 164 mm **8-12100009** Ø 221 mm
8-12100006 Ø 176 mm **8-12100010** Ø 281 mm
8-12100008 Ø 202 mm



801227195

Pinza per cerchi in lega



0-12300201

DM120 - premitallone pneumatico

x 4



8-12100175

Kit protezioni per cerchi in alluminio



8-12100191

Generatore elettricità / aria

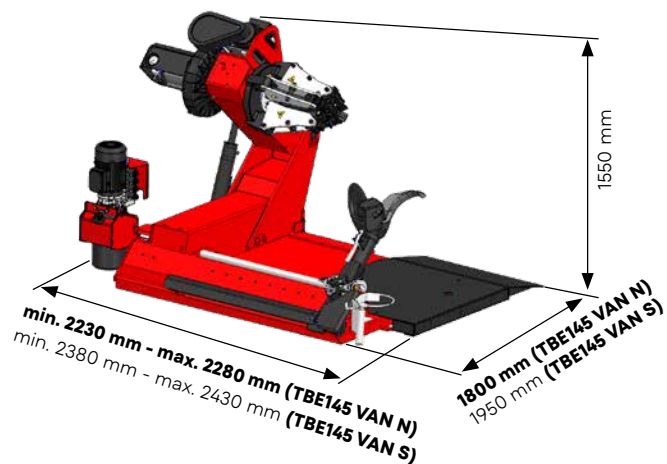

Per maggiori informazioni consultare il catalogo accessori completo.



NEXION SPA
 info@mondolfoferro.it
 www.mondolfoferro.it

Cod. DPMF000840 10/2025

