



Desmontadora de pneus de caminhão de 56" em versão compacta, adequada para instalação em automóveis comerciais para serviço móvel

# ENERGY SAVING



## TBE 145 VAN

N-S



A TBE145 VAN é a solução de alto desempenho para o manuseio de rodas nos setores de transporte pesado, agrícola e de terraplenagem.



## DESMONTADORA DE PNEUS PARA CAMINHÕES - AGRICULTURA - TERRAPLENAGEM

A Mondolfo Ferro sempre foi orientada para o **aperfeiçoamento tecnológico** e a **evolução** de seus produtos. A TBE 145 VAN foi reprojeta para oferecer a possibilidade de ter **dimensões de máquina compacta** adequadas para **instalação na caçamba do caminhão para serviço móvel**.

A desmontadora de pneus pode ser alimentada eletricamente com tensão de rede de 400 V ou por meio de um gerador de corrente com potência mínima de 4 kW (somente desmontadora).

Disponível na versão padrão com controle aéreo ou na versão opcional com coluna de controle no solo, na qual a unidade de transmissão de rádio pode ser instalada.

As **dimensões compactas** e a versatilidade desse modelo caracterizam a instalação em caçambas de caminhões nas direções longitudinal e transversal, para oferecer um **serviço móvel** dedicado à agricultura e ao transporte rodoviário.

A TBE 145 VAN também **economiza energia** com o **ENERGY SAVING**, pois é equipada para reduzir ao máximo o consumo.

Sempre que a máquina não estiver funcionando, ela será desligada automaticamente, para reiniciar ao primeiro comando.

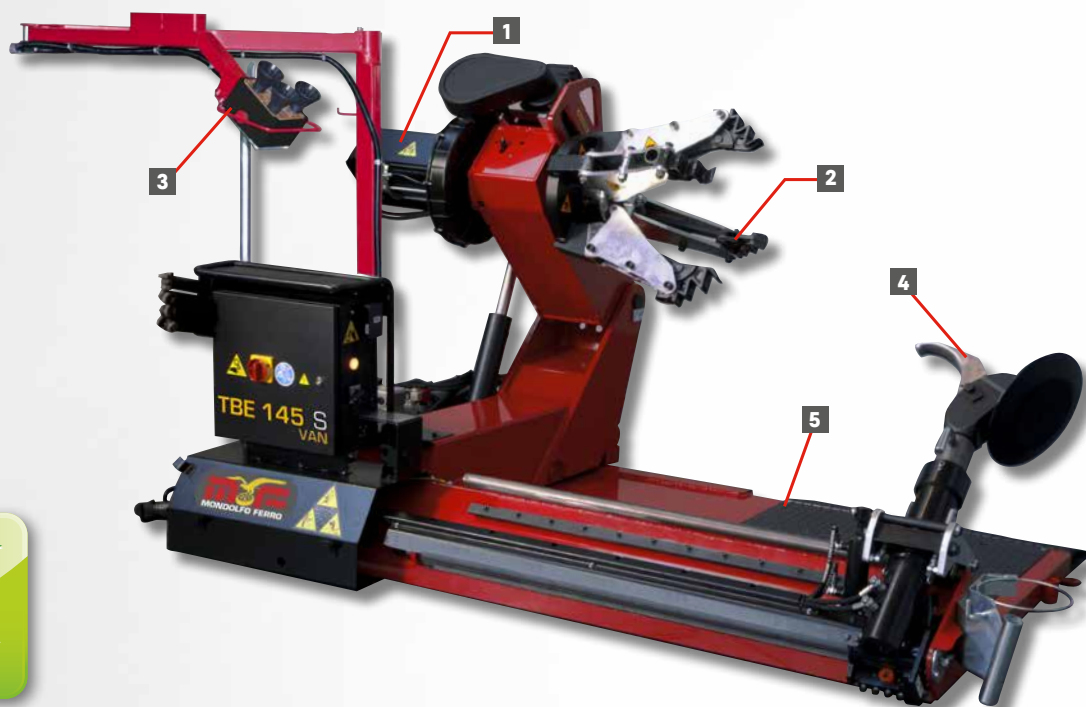

### MOVIMENTOS INDEPENDENTES

Novo movimento independente do carro auto-centrante e do braço da ferramenta.

Isso **permitirá o posicionamento rápido, preciso e exato da roda em relação às ferramentas de desmontagem**.



**Modelo disponível nas versões:**

#### **SEMIAUTOMÁTICA:**

**TBE145 VAN N** com elevação e rotação manual das ferramentas (supercompacto).

#### **AUTOMÁTICA:**

**TBE145 VAN S** com elevação e rotação de ferramentas gerenciadas pela unidade de controle.

## 1 GRUPO REDUTOR DE 2 VELOCIDADES

Grupo **reductor de 2 velocidades**. Já testado e confiável, este reductor é utilizado nos principais desmonta pneus Mondolfo Ferro TBE156 e TBE160.

**A utilização de um motor elétrico autotravante oferece uma maior precisão na fase de desmontagem e montagem dos pneus.**



## 2 AUTOCENTRANTE

**Autocentrante com comando hidráulico** capaz de operar com aros de 14" a 56" (utilizando as extensões fornecidas). Para aros de alumínio, sempre disponíveis sob pedido, há exclusivos anéis de bloqueio ou proteções que podem ser aplicadas diretamente ao mecanismo de fixação. **2 velocidades de rotação.**



## 3 QUADRO DE COMANDOS

Todos os comandos são agrupados na **consola ergonômica**, na perfeita tradição Mondolfo Ferro.

Dispostos de acordo com a racionalidade e comodidade de utilização, os comandos **permitirão que o operador realize todas as operações sem cansar, de modo rápido e seguro.**



## 4 BRAÇO DE FERRAMENTAS

O braço de ferramentas na versão **TBE145 N VAN** é compacto e leve.

A rotação e a elevação do braço de ferramentas são gerenciadas manualmente por meio de alavancas de liberação rápida.

O braço de ferramentas totalmente hidráulico na versão **TBE145 S VAN** é sólido e robusto. A rotação e a elevação do braço de ferramentas podem ser comandadas por meio de controles hidráulicos.



## 5 NOVA BASE

A TBE145 VAN oferece uma nova estrutura de base compacta que proporciona uma largura de roda de até 1.000 mm.

Seu tamanho reduzido a torna ideal para uso em caçambas de caminhões para serviços móveis da mais alta qualidade.

**A nova base garante um peso máximo de roda de 1200 kg.**



# TBE 145 VAN N-S

## DADOS TÉCNICOS

Largura máx. roda	1000 mm
Diâmetro máx. roda	2200 mm
Capacidade do torno	14" ÷ 56"
Ø mínimo do furo central da roda	110 mm
Motor e central hidráulica	3ph - 1,5 kW
Motorreductor de duas velocidades	3ph 1,3 kW ÷ 1,8 kW
Binário máx. debitado	4200 Nm
Força do descolador	2900 kg
Peso da roda elevável	1200 kg
Capacidade do cilindro de elevação da roda	2200 kg
Voltagem	400/230 V - 3 ph - 50/60 Hz
Peso da máquina	900 kg
Peso do gerador	480 kg

## FORNECIDO



## ACESSÓRIOS RECOMENDADOS



### Adaptador de bloqueio para rodas de liga leve

**8-12100007** Ø 161 mm    **8-12300001** Ø 220 mm  
**8-12100005** Ø 164 mm    **8-12100009** Ø 221 mm  
**8-12100006** Ø 176 mm    **8-12100010** Ø 281 mm  
**8-12100008** Ø 202 mm



### 801227195

Pinça para rodas de liga leve



### 0-12300201

DM120 - Prensa-talão pneumático

x 4



### 8-12100175

Kit de proteções para rodas de alumínio



### 8-12100191

Gerador de eletricidade/ar

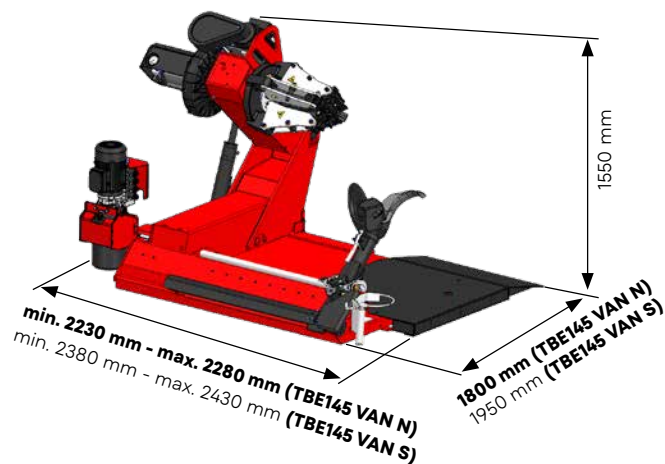

Para maiores informações, consulte o catálogo de acessórios completo.



NEXION SPA  
info@mondolfoferro.it  
www.mondolfoferro.it

Cod. DPMF000845 10/2025

