



Desmontadora de neumáticos de camión de 56" en versión compacta, para su instalación en vehículos comerciales para servicio móvil

ENERGY SAVING



TBE 145 VAN

N-S



El modelo TBE145 VAN es la solución de alto rendimiento para la gestión de ruedas en los sectores del transporte pesado, la agricultura y el movimiento de tierra.



DESMONTADORA DE NEUMÁTICOS DE CAMIÓN - AGRICULTURA - MOVIMIENTO DE TIERRA

Mondolfo Ferro siempre ha estado orientada hacia el **avance tecnológico** y la **evolución** de sus productos. El modelo TBE145 VAN se ha rediseñado para ofrecer un **tamaño compacto** que permitiera **instalar la máquina en el suelo de un camión para el servicio móvil**.

La desmontadora puede ser alimentada eléctricamente con tensión de red de 400 V o mediante un generador de corriente con potencia mínima de 4 kW (solo desmontadora).

Disponible en la versión de serie con brazo de mandos aéreo o en la versión opcional con columna de mandos en el suelo, que permite instalar la unidad de transmisión de radio.

Las **dimensiones compactas** y la versatilidad de este modelo lo hacen ideal para la instalación en plataformas de camiones, ya sea en dirección longitudinal como transversal, para ofrecer un **servicio móvil** dedicado a la agricultura y los camiones.

La TBE145 VAN también cuenta con **ENERGY SAVING**, para reducir al máximo el consumo eléctrico y optimizar el **ahorro de energía**.

Siempre que la máquina no funciona se apaga automáticamente, para reiniciarse con el primer mando.

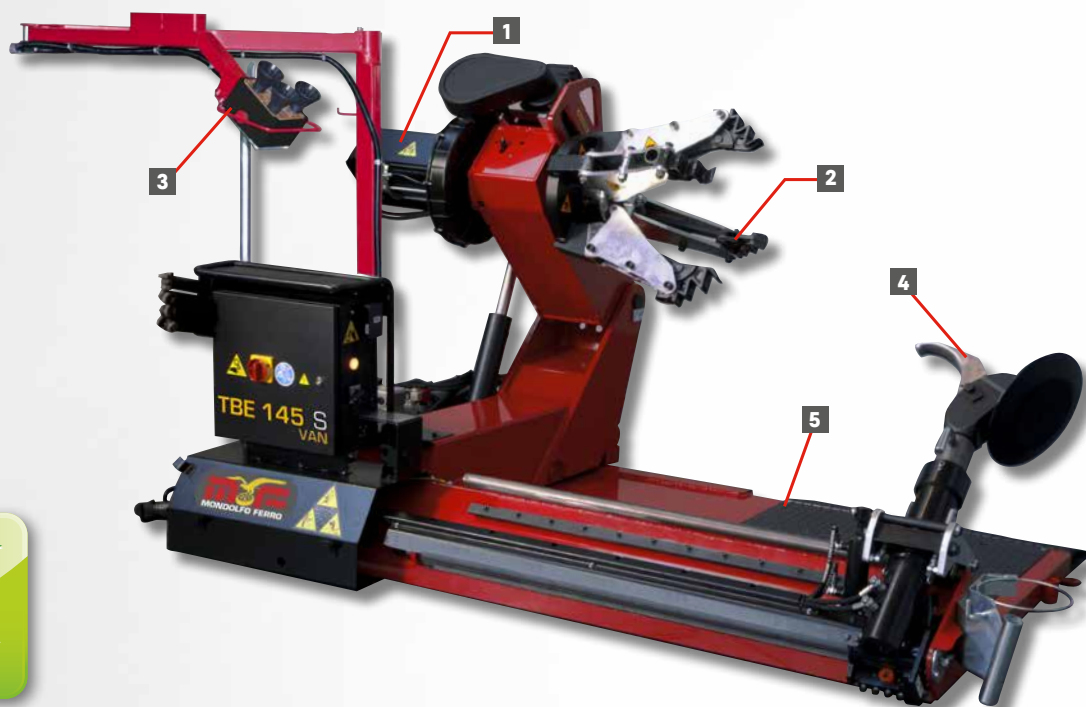

MOVIMIENTOS INDEPENDIENTES

Nuevo movimiento independiente del carro autocentrante y del brazo portaherramientas. Esto **permitirá posicionar de forma rápida, precisa y puntual la rueda con respecto a las herramientas de desmontaje**.



Modelo disponible en las versiones

SEMIAUTOMÁTICA:
TBE145 VAN N con elevación y rotación manual de las herramientas (supercompacta).

AUTOMÁTICA:
TBE145 VAN S con elevación y rotación de las herramientas controladas por la unidad de control.

1 GRUPO REDUCTOR DE 2 VELOCIDADES

Ya probado y fiable, este reductor se utiliza en las principales desmontadoras de neumáticos Mondolfo Ferro TBE156 y TBE160. **El uso de un motor eléctrico auto-frenante, ofrece mayor precisión en fase de desmontaje y montaje de los neumáticos.**



2 AUTOCENTRANTE

Autocentrante de accionamiento hidráulico capaz de trabajar con llantas de 14" a 56" (utilizando las extensiones suministradas). Para las llantas de aluminio, disponibles siempre bajo pedido, se ofrecen los exclusivos anillos de bloqueo o las protecciones que se aplican directamente al mecanismo de sujeción. **2 velocidades de rotación.**



3 CUADRO DE MANDOS

Todos los mandos se posicionan en la **ergonómica consola**, siempre fiel a la tradición Mondolfo Ferro. Ubicados de acuerdo con la racionalidad y la comodidad de uso, los mandos le **permitirán al operador ejecutar todas las operaciones sin dificultad, de manera rápida y segura.**



4 BRAZO HERRAMIENTAS

El brazo herramientas en la versión **TBE145 N VAN** es compacto y ligero. La rotación y la elevación del brazo herramientas se controlan manualmente mediante palancas de liberación rápida.



El brazo herramientas, totalmente hidráulico en la versión **TBE145 N VAN**, es sólido y robusto. La rotación y la elevación pueden controlarse mediante mandos hidráulicos.

5 NUEVA BASE

La TBE145 VAN ofrece una nueva base compacta que permite trabajar con ruedas de hasta 1000 mm de ancho.

Gracias a su reducido tamaño, es ideal para la instalación en plataformas de camiones para un servicio móvil de la máxima calidad.

La nueva base **garantiza un peso máximo de rueda de 1200 kg.**



TBE 145 VAN

N-S

DATOS TÉCNICOS

Anchura máx. rueda	1000 mm
Diámetro máx. rueda	2200 mm
Capacidad de la mordaza	14" ÷ 56"
Ø mínimo del orificio central de la rueda	110 mm
Motor centralita hidráulica	3ph - 1,5 kW
Motorreductor de dos velocidades	3ph 1,3 kW ÷ 1,8 kW
Par máx. suministrado	4200 Nm
Fuerza del destalonador	2900 kg
Peso de rueda levantable	1200 kg
Capacidad cilindro elevación rueda	2200 kg
Voltaje	400/230 V - 3 ph - 50/60 Hz
Peso máquina	900 kg
Peso del generador	480 kg

DOTACIÓN



ACCESORIOS RECOMENDADOS



Adaptador de bloqueo de llantas de aleación

8-12100007 Ø 161 mm **8-12300001** Ø 220 mm
8-12100005 Ø 164 mm **8-12100009** Ø 221 mm
8-12100006 Ø 176 mm **8-12100010** Ø 281 mm
8-12100008 Ø 202 mm



801227195

Pinza para llantas de aleación



0-12300201

DM120 - prensalón neumático

x 4



8-12100175

Kit protecciones para llantas de aluminio



8-12100191

Generador de electricidad

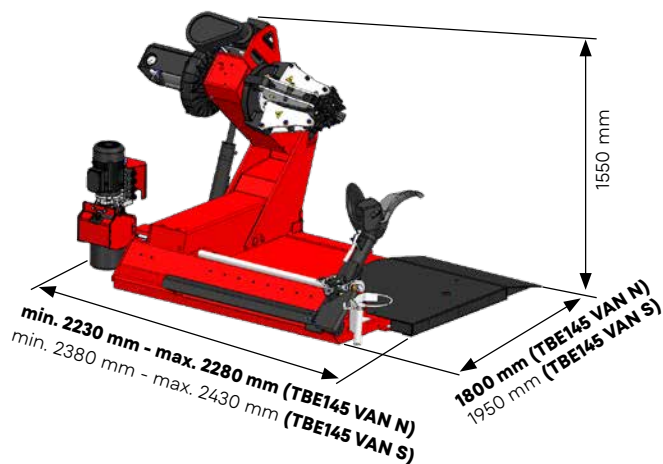

Para más información, consultar el catálogo de accesorios completo.



NEXION SPA
 info@mondolfoferro.it
 www.mondolfoferro.it

Cod. DPMF000844 10/2025

