



Monte/démonte-pneus de camions 56" en version compacte adaptée à une installation sur des véhicules commerciaux pour le service mobile

# ENERGY SAVING



## TBE 145 VAN

N-S



Le modèle TBE145 VAN représente la solution haute performance pour la gestion des roues dans le secteur du transport lourd, agricole et du terrassement.



## MONTE/DÉMONTE-PNEUS PL - AGRICULTURE - TERRASSEMENT

Mondolfo Ferro s'est toujours orientée vers le **perfectionnement technologique** et **l'évolution** de ses produits. Le TBE 145 VAN a été repensé pour offrir une **machine aux dimensions compactes**, adaptées à une **installation sur le plateau d'un camion pour le service mobile**.

Le monte/démonte-pneus peut être alimenté électriquement avec une tension de réseau de 400v ou au moyen d'un générateur de courant d'une puissance minimale de 4 kW (monte/démonte-pneus uniquement).

Disponible dans la version de série avec bras de commande aérien ou dans la version optionnelle avec colonne de commande au sol, sur laquelle peut être installée l'unité de transmission radio.

Les **dimensions compactes** et la polyvalence de ce modèle caractérisent son installation sur les plateaux de camions dans le sens longitudinal et transversal, pour offrir un **service mobile** dédié aux engins agricoles et aux camions.

Le TBE 145 VAN est également **économe en énergie**, étant équipé du système **ENERGY SAVING**, qui permet de réduire au maximum la consommation électrique.

Chaque fois que la machine ne fonctionne pas, elle s'éteint automatiquement, pour redémarrer à la première commande.

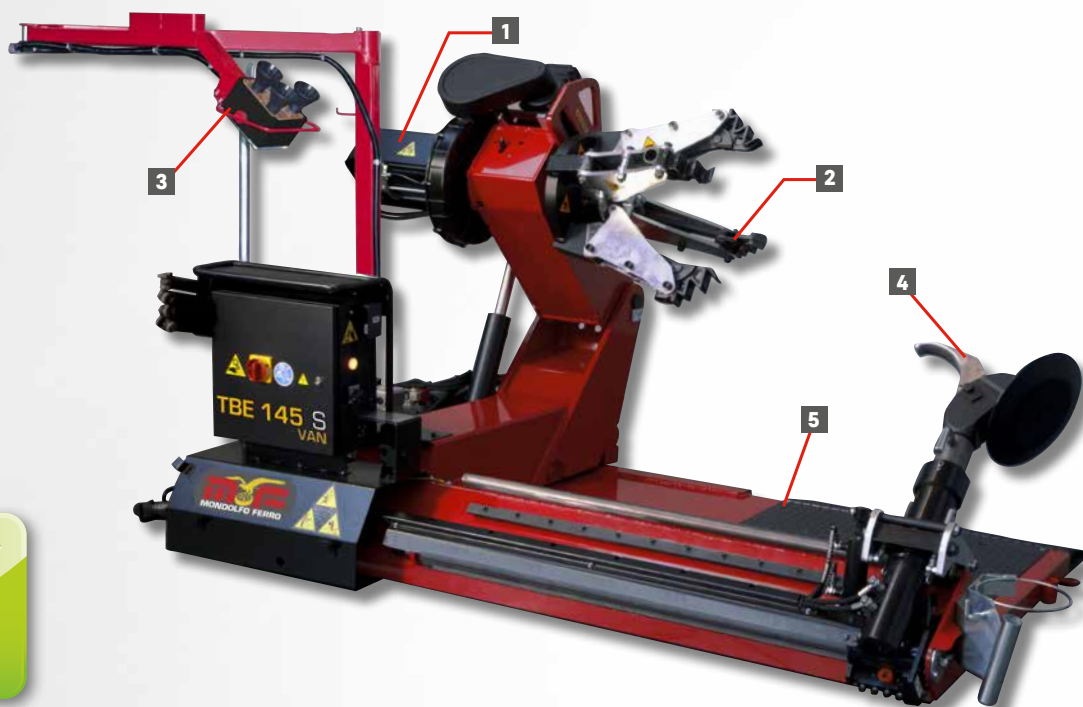

### MOUVEMENTS INDÉPENDANTS

La broche autocentrante et le bras porte-outils fonctionnent de manière autonome.

Cela permettra de positionner rapidement, précisément et avec exactitude la roue par rapport aux outils de démontage.



Modèle disponible dans les versions :

**SEMIAUTOMATICA:**  
**TBE145 VAN N** avec levage et rotation des outils manuelle (super compact).

**AUTOMATICA:**  
**TBE145 VAN S** avec levage et rotation des outils gérés par l'unité de contrôle.

## 1 GROUPE RÉDUCTEUR À 2 VITESSES

Ayant déjà fait ses preuves et caractérisé par une grande fiabilité, ce réducteur est utilisé par les principaux monte-démonte pneus Mondolfo Ferro TBE156 et TBE160. **L'emploi d'un moteur électrique auto-freinant est synonyme d'une plus grande précision durant le démontage et montage des pneus.**



## 2 ÉTAU

**Étau avec commande hydraulique**, capable de traiter des jantes d'un diamètre compris entre **14" et 56"** (en utilisant les rallonges livrées avec la machine). Pour le traitement des jantes en aluminium, les clients peuvent, encore et toujours, commander les bagues exclusives TRAP. **2 vitesses de rotation.**

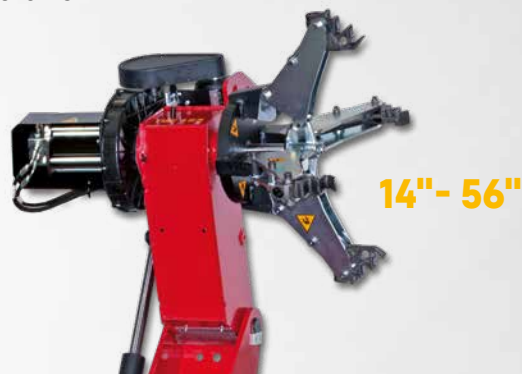

## 3 CONSOLE

Les commandes sont toutes rassemblées **sur la console ergonomique**, tout comme le veut la tradition Mondolfo Ferro. Disposées de façon rationnelle et pratique, les commandes permettront à l'opérateur d'effectuer toutes les opérations, **sans effort, rapidement et en toute sécurité.**



## 4 BRAS OUTILS

Le bras outils dans la version **TBE145 N VAN** est compact et léger.

La rotation et le levage du bras outils s'effectuent manuellement à l'aide de leviers à dégagement rapide spéciaux.



Le bras outils, entièrement hydraulique dans la version **TBE145 S VAN**, est solide et robuste. Les commandes hydrauliques permettent de gérer la rotation et le levage du bras outils. .

## 5 NOUVEAU SOCLE

Le TBE145 VAN offre un nouveau socle compact qui garantit une largeur de roue allant jusqu'à 1 000 mm.

Son faible encombrement le rend idéal pour une utilisation sur les plateaux des camions pour un service mobile de la plus haute qualité.

Le nouveau socle garantit un **poids de roue maximum de 1 200 kg.**



# TBE 145 VAN N-S

## DONNÉES TECHNIQUES

Largeur max. roue	1000 mm
Diamètre max. roue	2200 mm
Capacité de l'étau	14" ÷ 56"
Ø min. trou central roue	110 mm
Moteur centrale hydraulique	3ph - 1,5 kW
Motoréducteur à 2 vitesses	3ph 1,3 kW ÷ 1,8 kW
Couple max.	4200 Nm
Force du détalonneur	2900 kg
Poids levable roue	1200 kg
Portée vérin levée roue	2200 kg
Voltage	400/230 V - 3 ph - 50/60 Hz
Poids machine	900 kg
Poids du générateur	480 kg

## ACCESSOIRES STANDARD



## ACCESSOIRES CONSEILLÉS



### Bagues de protection pour jantes en alliage

**8-12100007** Ø 161 mm    **8-12300001** Ø 220 mm  
**8-12100005** Ø 164 mm    **8-12100009** Ø 221 mm  
**8-12100006** Ø 176 mm    **8-12100010** Ø 281 mm  
**8-12100008** Ø 202 mm



### 801227195

Pince pour jantes en alliage



### 0-12300201

**DM120** - Presse-talon pneumatique

x 4



### 8-12100175

Série de protections pince pour jantes en aluminium



### 8-12100191

Générateur d'électricité / d'air

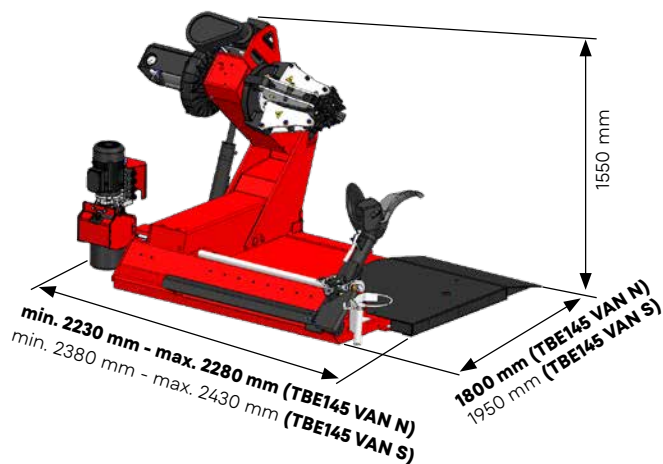

Pour plus d'informations, consultez le catalogue complet des accessoires.



NEXION SPA  
info@mondolfoferro.it  
www.mondolfoferro.it

Cod. DPMF000842 10/2025

