

ZEUS 75 ZEUS 55

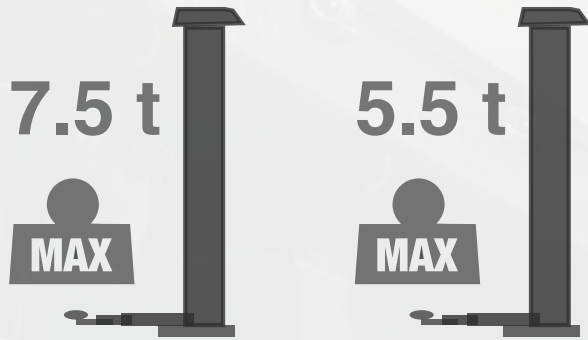

ZEUS 75 ZEUS 55

ELEVADORES DE COLUMNAS MÓVILES ELECTROMECAÑICAS CON NUEVA CENTRALITA DE MANDO INFORMATIZADA

ELEVADORES COM COLUNA MÓVEIS
ELETROMECAÑICAS COM NOVA UNIDADE
DE COMANDO COMPUTADORIZADA

Los elevadores están disponibles con capacidades de hasta 7500 y 5500 kg por columna.
Los criterios de diseño se adaptan a las necesidades de los talleres de reparación, pero no descuidan la atención por los detalles.

*Os elevadores estão disponíveis com capacidade de até 7500 e 5500 kg por coluna.
Os critérios de projeto estão em conformidade com as exigências do moderno reparador de veículos, sem negligenciar a atenção aos detalhes*

CARACTERÍSTICAS / CARACTERÍSTICAS

Configuraciones del juego de 4-6-8 columnas, con capacidad de 7,5 / 5,5 t cada una.
Todas las columnas pueden accionarse.
Realineación automática entre las columnas, con pocos milímetros de desnivel.

Configurações conjunto de 4-6-8 colunas capac. 7,5/5,5 toneladas cada.

*Acionamento possível a partir de todas as colunas.
Realinhamento automático entre as colunas dentro de poucos milímetros de desnível.*

MODOS DE FUNCIONAMIENTO / MODOS DE OPERAR

Funcionamiento de todas las columnas de manera simultánea.
Funcionamiento de las columnas en pareja.
Funcionamiento de una columna individual.
Funcionamiento con arranque de parejas de columnas desfasadas.

*Funcionamento simultâneo de todas as colunas.
Funcionamento em pares de colunas.
Funcionamento de coluna única.
Funcionamento com início em pares de colunas fora de nível.*



TIMÓN DE MANIOBRA / ALAVANCA DE MANOBRÁ

hidráulico / hidráulica



mecánico / mecânica



Dati tecnici Technical data

		ZEUS 75	ZEUS 55
Capacidad por columna	Capacidade por coluna	7,5t	5,5t
Velocidad de ascenso	Velocidade de subida	670 mm/min	575 mm/min
Peso por columna	Peso por coluna	410 kg	355 kg
Potencia del motor por columna	Potência do motor por coluna	3 kW	2,2 kW
Alimentación	Alimentação	400V 50÷60 HZ	400V 50÷60 HZ
Ø MÍN/MÁX neumático	Ø MÍN/MÁX pneu	Ø 900/1200 mm	Ø 900/1200 mm
Timón de maniobra hidráulico	Leme de manobra hidráulico	√	X (mecánico - mecânica)

En todas las columnas conducidas
Em todas as colunas conduzidas

Columna de mandos Coluna de comandos

Pantalla de información
Uso:

- todas las columnas
- pares
- individual
- altura de elevación
- diagnóstico

Display information
Utilização:

- todas as colunas

- pares
- única
- altura de elevação
- diagnóstico

Pulsador de emergencia
Botão de emergência

Pulsadores de ascenso/descenso
Botões de subida/descida



2

VENTAJAS

1) Nueva centralita con estas características exclusivas:

- Teleasistencia vía Internet
- Mediante una conexión con ordenador personal, y línea ADSL, se puede realizar un control completo en tiempo real, en todo el mundo, de la centralita y de las columnas: test y controles electrónicos y electromecánicos, verificación de averías, análisis de los modos de trabajo; posibilidad de visualización también mediante webcam.
- Memorización y registro de eventos
- tiempo de trabajo, indicación de eventos ocurridos y de averías, etc.
- Columnas con nuevo codificador absoluto
- dotado de procesador de 12 bits, directamente conectado al tornillo de elevación.
- Mantenimiento programado automáticamente

2) Ahorro energético

Gracias a una potencia eléctrica instalada menor que en los productos equivalentes de la competencia y al arranque en secuencia de las columnas, que garantiza una menor absorción de energía en la fase inicial de arranque.

3) Alta eficiencia del sistema cinemático y la gestión electrónica garantizan la utilización incluso con baja potencia de red.

4) Pesos reducidos

para una mejor manipulación.

VANTAGENS

1) Nova unidade de comando com estas características exclusivas:

- Tele-assistência via internet
- Por meio de uma conexão com PC e linha ADSL é possível executar um controle completo em tempo real, em todo o mundo, da unidade de controle e das colunas: teste e verificações eletrônicas e eletromecânicas, verificação de avarias, análise das modalidades de trabalho; possibilidade de visualização também por meio de webcam.
- Memorização e registo dos eventos
- tempo de trabalho, indicação dos eventos ocorridos e das falhas, etc.
- Colunas com novo encoder absoluto
- equipado com processador de 12 bits, diretamente ligado ao parafuso de elevação.
- Manutenção auto-programada

2) Economia de energia

Grças à menor potência elétrica instalada com respeito aos produtos equivalentes da concorrência e ao início das colunas em sequência que garante uma menor absorção no arranque.

3) A alta eficiência do cinematismo e a gestão eletrônica

garantem a utilização também com uma baixa potência de rede.

4) Menor peso

para um melhor manuseio.

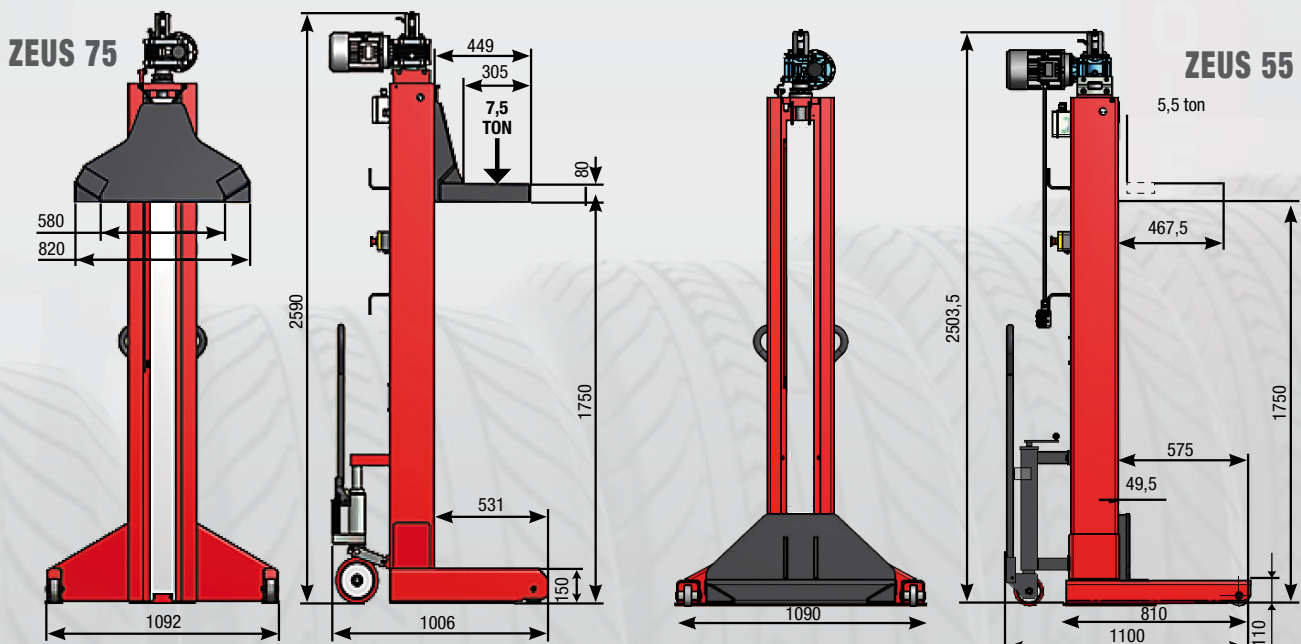

Configuraciones Configurações

4 columnas / 4 colunas
ZEUS -4

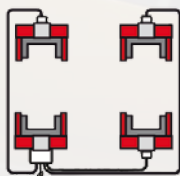

6 columnas / 6 colunas
ZEUS -4
+
ZEUS -2

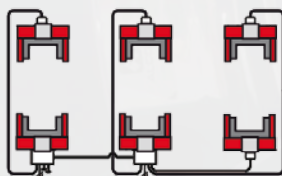

8 columnas / 8 colunas
ZEUS -4
+
ZEUS -4

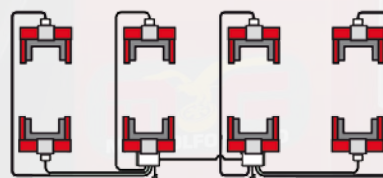

Variantes de la máquina Variantes da máquina

- A.** Centralita consola de control
Unidade de controle na consola
- B.** Tablero de pulsadores de mando a distancia, con cable de 15 m
Quadro de botões para comando à distância com cabo de 15 m
- C.** Horquillas regulables para distintos diámetros de rueda 500÷1200 mm
Forquilhas reguláveis nos diferentes diâmetros da roda 500÷1200 mm

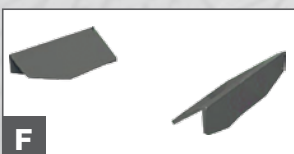

Accesorios opcionales Acessórios opcionais

- D.** Travesaño libre para ruedas *Travessa livre rodas* (máx 15000 kg).
- E.** Espárragos - *Colunas*
-7500 kg; -10000 kg.
- F.** Alargador de horquillas *Prolongamentos das forquilhas*
- G.** Adaptadores - *Adaptadores*
Ø 900÷800 mm (máx 7500 kg)
Ø 800÷700 mm (máx 7500 kg)
Ø 700÷500 mm (máx 7500 kg)
- H.** Indicador luminoso de máquina en movimiento
Avisador luminoso da máquina em movimento

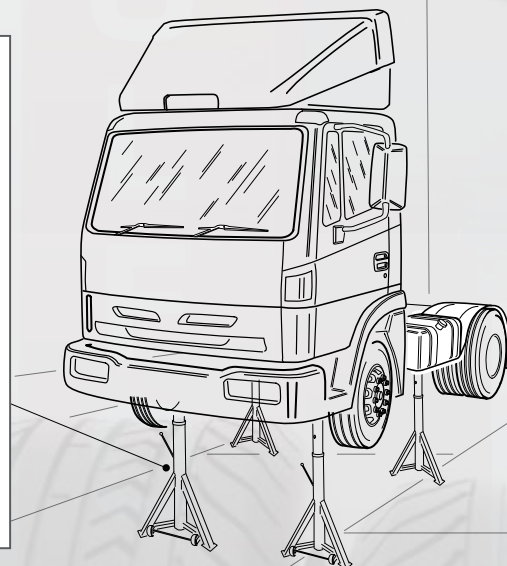

Para más información, consultar el catálogo de accesorios / Para maiores informações, consulte o catálogo de acessórios

La empresa se reserva la facultad de modificar las características de los productos en cualquier momento. A empresa se reserva ao direito de modificar as características dos produtos a qualquer momento.
by Marketing - Cod. DPMF000324D - E-P - 01/2018.